

Anspruch auf Urheberrecht!
Diese technische Unterlage und deren Inhalt ist urheberrechtlich geschützt. Jede Veröffentlichung oder Weitergabe an Dritte ist nur nach unserer vorheriger ausdrücklicher Genehmigung zulässig.

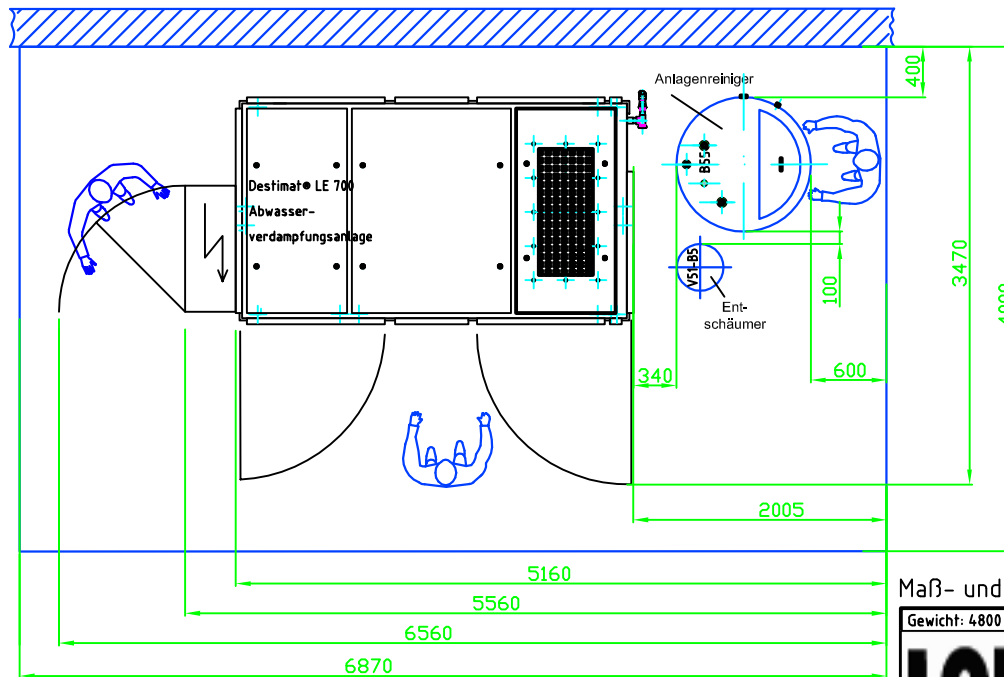
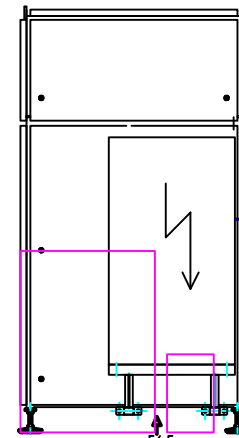
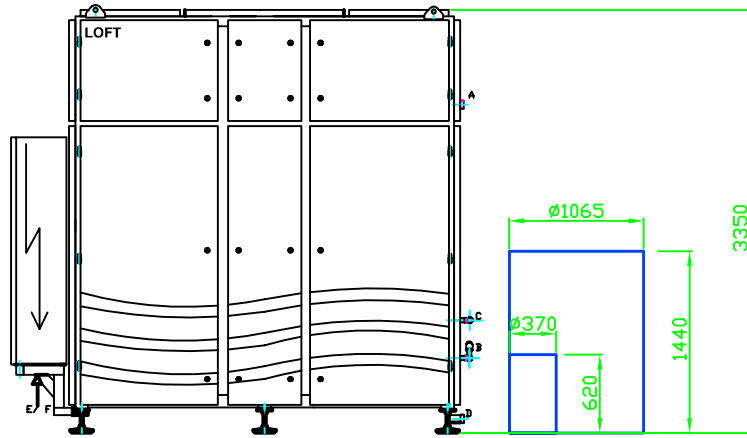
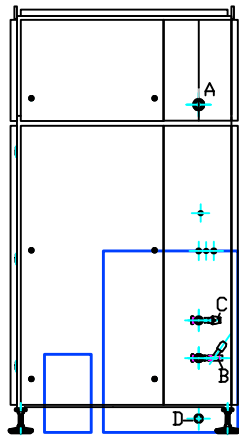

Aufstellbedingungen:
 Aufstellfläche flüssigkeitsdicht nach örtlich geltenden gesetzlichen Bedingungen (WHG,.....).
 Tragfähigkeit des Bodens prüfen. Boden muss flächeneben plan sein, max Toleranz auf Aufstellfläche ± 0,5%

Maß- und Konstruktionsänderungen vorbehalten!

02	Überarbeitet	01.07.2008	B.Swatton	
01	Überarbeitet	23.01.2007	B.Swatton	
Zus.	Änderungstext	Datum	Untersch	Geprüft

Gewicht: 4800 kg		Datum	Name	Benennung: Aufstellung Destimat® LE 700
LOFT Anlagenbau und Beratung GmbH Böhnhofstraße 30 D - 72138 Nürten/Heilbronn	Bear.	11.04.2005	Schindler	
	Gepr.			
		Zeichnungsnummer LE 700 I 40 1 (D)		Blatt DIN A3 Bl
Urspr.		Ers.f.:	Ers.d.:	